



## VERANSTALTER

Bildungsstätte ALTMARK  
Stadt Stendal  
Landkreis Stendal

## ORGTEAM

Industriestraße 23 | 39576 Stendal  
Tel: 03931 410141 | Fax: 03931 410142  
E-Mail: altmarkenergie@bs-altmark.de  
Web: www.altmarkenergie.de

Bildungsstätte ALTMARK – Industriestraße 23 – 39576 Stendal

Bildungsstätte ALTMARK  
Industriestraße 23  
39576 Stendal

### Füllt der Veranstalter aus

KD-Nr.: \_\_\_\_\_

Stand-Nr.: \_\_\_\_\_

Bereich:   3   
 4

## Anmeldung zur Messe ALTMARK energie + umwelt 2011

Rückfax 03931 410142, Anmeldeschluss ist der 31. August 2011

### Anmeldung Aussteller

Firma \_\_\_\_\_  
Geschäftsführer \_\_\_\_\_  
PLZ / Ort \_\_\_\_\_  
Straße / Nr. \_\_\_\_\_  
Telefon / Fax \_\_\_\_\_  
Internet \_\_\_\_\_  
Ansprechpartner \_\_\_\_\_  
Durchwahl \_\_\_\_\_  
E-Mail \_\_\_\_\_

### Anmeldung Mitaussteller

Firma \_\_\_\_\_  
Ansprechpartner \_\_\_\_\_  
PLZ / Ort \_\_\_\_\_  
Straße / Nr. \_\_\_\_\_  
Telefon / E-Mail \_\_\_\_\_

### Präsentieren durch Vortrag, Produktpräsentation oder Exkursion

Als Aussteller haben Sie die Möglichkeit sich durch einen Vortrag, eine Produktpräsentation oder

eine Exkursion zu präsentieren.

- Ja, wir haben Interesse und bitten um Informationen.  
 Nein, es besteht kein Interesse.

Falls ja, woran haben Sie Interesse?

- Vortrag  
 Produktpräsentation  
 Exkursion

Falls bereits bekannt, wie lautet das Thema?

\_\_\_\_\_

### Wir sind (Bitte ankreuzen)

- Hersteller   
Dienstleister   
Handel   
Verband   
Handwerk   
Beratung   
Forschung   
Organisation / Verein

### und arbeiten in folgenden Bereichen (bitte ankreuzen)

- Energie, allgemein   
Solartechnik   
Windenergie   
Wasserkraft   
Biomasse   
Andere erneuerbare Energien   
Wärme, Strom   
Bauen, Sanieren   
Mobilität   
Bildung   
Anderes \_\_\_\_\_

### Als Ausstellungsgegenstand können wir beitragen

\_\_\_\_\_  
\_\_\_\_\_  
\_\_\_\_\_

**Standanmeldung**

Ein Stand / eine Ausstellungsfläche in der Messehalle bzw. im Messefoyer kostet 38,00 EUR/m<sup>2</sup>.  
Im Außenbereich beträgt der Preis 22,00 EUR/m<sup>2</sup>. (alle Preise zzgl. MwSt.).  
Im Preis enthalten sind ein Elektroanschluss (bitte ankreuzen), sowie ein Basiseintrag im Internet und in den Printmedien.

230 V  400 V

**Wir erwünschen einen Stand in**  
(Bitte ankreuzen.)

- der Messehalle  
 im Foyer  
 im Außenbereich

Bitte beachten Sie, dass sich das MesseOrg-Team aus organisatorischen Gründen die Möglichkeit vorbehält erwünschte Stände in der Messehalle bzw. im Foyer umzuplanen.  
Grundsätzlich versuchen wir natürlich Ihrem Wunsch gerecht zu werden.

**Messehalle**

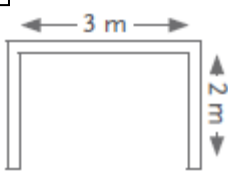
 einseitig offen

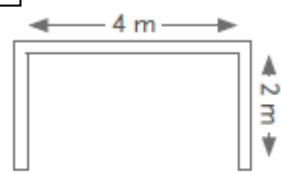
 einseitig offen

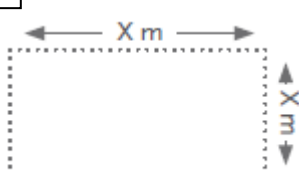
 allseitig offen

Breite: \_\_\_\_\_ m  
Länge: \_\_\_\_\_ m

**Foyer und Außenbereich**

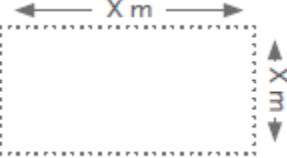
 allseitig offen

Breite: \_\_\_\_\_ m  
Länge: \_\_\_\_\_ m

**Für unser Marketing bestellen wir folgende Werbemittel**

Eintrittskarten zum Preis von 2,00 EUR/Stück \_\_\_\_\_ Stück A3-Poster (allgemein) \_\_\_\_\_ Stück

Flyer \_\_\_\_\_ Stück A3-Poster (Vorträge) \_\_\_\_\_ Stück

Veröffentlichung unseres Firmenlogos auf der MesseWebsite [www.altmarkenergie.de](http://www.altmarkenergie.de)  
zum Preis von einmalig 20,00 EUR bis zum 31.12.2011

Die allgemeinen Geschäftsbedingungen werden hiermit rechtsverbindlich anerkannt. Jeder in fremden Namen handelnde Anmelder verbürgt sich hiermit selbstschuldnerisch für die Forderungen des Veranstalters anlässlich der »ALTMARK energie + umwelt 2011«.

Datum \_\_\_\_\_

Unterschrift \_\_\_\_\_